



AUTOMATIC COOKING ARROSTICINI & SKEWERS

MANUALE D'ISTRUZIONI / USER INSTRUCTIONS



SERIE SINGLE / SINGLE SERIES

***Leggere attentamente queste istruzioni prima dell'utilizzo
del grill e conservarle con cura. /***

***Read these instructions carefully before using your
grill and keep it carefully.***



MADE IN ITALY



Geniale Cliente,

Innanzitutto desideriamo ringraziarLa per aver scelto un'attrezzatura di produzione della ditta TECNOSTAF S.R.L.
Con questo vorremmo invitarLa a leggere con attenzione il nostro manuale di istruzioni in modo da poter garantire al prodotto TECNOROAST un corretto ed efficiente funzionamento per lungo tempo.
Abbiamo cercato di offrirLe il maggior numero possibile di informazioni, anche se pensiamo che nessun manuale di istruzioni possa essere completamente esauriente.
Se si presentassero dubbi o necessità di chiarimenti circa l'installazione, il funzionamento e la manutenzione del prodotto TECNOROAST, voglia prendere contatto con il nostro servizio assistenza tecnica che si renderà disponibile a darLe tutte le informazioni necessarie.

Dear user,

We want to thank you for choosing a kit produced by TECNOSTAF S.R.L.
Please read carefully this instruction manual in order to guarantee to this TECNOROAST product a correct, efficient and long-term functioning.
We have tried to give you the high number of information, but we think that no instruction manual can be full.
If you have any doubt or if you need explanation for installation, functioning and maintenance of this TECNOROAST product, please contact our customer care service which will be glad to give you all the necessary informations.

TECNOSTAF S.R.L. - Tutti i diritti riservati

Questo manuale di istruzioni è affidato agli utenti del prodotto TECNOROAST, per l'istruzione degli operatori e degli addetti alla manutenzione. Le istruzioni, i disegni, le tavole e quant'altro contenuto nel presente manuale di istruzioni sono di natura tecnica riservata e non possono essere riprodotti e/o divulgati, né completamente, né parzialmente, senza specifica autorizzazione scritta della ditta TECNOSTAF S.R.L.
Si fa esplicito divieto ai tecnici e agli operatori addetti alla manutenzione e alla conduzione di diffondere le notizie contenute e di utilizzare il presente manuale di istruzioni per scopi diversi da quelli strettamente legati alla buona conservazione del prodotto TECNOROAST, al suo uso e manutenzione.
La ditta TECNOSTAF S.R.L. non può essere ritenuta responsabile o perseguibile per danni arrecati dall'uso errato della documentazione. Al fine di evitare manovre errate che potrebbero causare pericoli alle persone, è importante leggere e capire tutta la documentazione a corredo del prodotto TECNOROAST.

TECNOSTAF S.R.L. - All rights reserved

This instruction manual is for TECNOROAST product user, and also for operators and maintenance responsible. The instructions, figures, illustration and everything else present in this instruction manual are technical and reserved and cannot be reproduced and/or published, neither completely, nor partially, without a specific written authorization of TECNOSTAF S.R.L.
It is strictly forbidden to technicians and maintenance operators to spread the news contained and to use this instruction manual for purposes other than those strictly linked to the good preservation of this TECNOROAST product, its use and maintenance.
TECNOSTAF S.R.L. Cannot be responsible or punishable for any damages related to an incorrect use of this documentation. In order to avoid any wrong operations which may cause danger to people, it is important to read and understand the whole documentation furnished with the TECNOROAST product.

INDICE

Garanzia e Sicurezza.....	2
Montaggio.....	3-4-5
Utilizzo.....	6
Manutenzione.....	7-8
Demolizione.....	9

CONTENTS

Warranty and Safety.....	2
Assembling.....	3-4-5
Use.....	6
Maintenance.....	7-8
Demolition.....	9

SERIE SINGLE / SINGLE SERIES		TRS-20	TRS-40	TRS-40L	TRS-60	TRS-100
Caratteristiche dimensionali / Dimensional characteristic	Modello / Model	1.000				
	Altezza / Height (mm):	115				
	Lunghezza grill / Grill width (mm):	850	1.250	1.540	1.750	2.250
	Lunghezza / Length (mm)	10	15	25	35	45
	Peso / Weight (kg)	220-240 / 110-120				
	Tensione di alimentazione / Supply voltage (V)	50/80				
Alimentazione elettrica / Power supply	Frequenza di alimentazione / Power frequency (Hz):	3,5				
	Potenza / Power (W)	2				
	Giri al minuto / Rpm (giri/min)				3	N/D
	Tensione di alimentazione / Supply voltage (V)				5	N/D
Alimentazione batteria / Power battery	Potenza / Power (W)				D	N/D
	Tipo di Batteria / Type Battery				2	N/D
	Giri al minuto / Rpm (giri/min)					

TECNOSTAF s.r.l.
MECHANICAL PRECISION MACHINING

Cda Solagne, 2
66040 Roccascalegna (CH) - Italy
Tel / Fax: (+39) 0872 987026
web: www.tecnoroast.com
E-mail: info@tecnoroast.com
E-mail: info@tecnostafsr.com



Questo simbolo indica che l'apparecchio non può essere smaltito tra i rifiuti. Per istruzioni riguardanti lo smaltimento adatto di questo apparecchio si prega di contattare l'autorità locale competente.

This symbol indicates that the product cannot be disposed of with household refuse. For instructions regarding proper disposal of this product please contact your local authority for further details.

GARANZIA

Tecnofisi S.r.l. con la presente garantisce l'ACQUIRENTE ORIGINALE del presente articolo contro difetti di materiale o di lavorazione dalla data dell'acquisto come di seguito indicato: 2 anni se il montaggio e l'utilizzo avvengono in conformità alle istruzioni stampate fornite con il prodotto. Tecnofisi potrebbe richiedere una prova della data di acquisto. PER QUESTO MOTIVO È NECESSARIO CONSERVARE LO SCOTRINO O LA FATTURA D'ACQUISTO.

La presente Garanzia sarà limitata alla riparazione o alla sostituzione delle parti risultate difettose in normali condizioni di utilizzo e manutenzione e che, sottoposte a esame, ricostro, a giudizio della Tecnofisi, di essere difettose. Tecnofisi qualora constatasse il difetto e accettasse il reclamo, potrà decidere di riparare o sostituire tali parti a titolo gratuito. Nel caso di richiesta di sostituzione dei componenti difettosi, le spese di spedizione dovranno essere prepagate. Tecnofisi restituirà le parti all'acquirente, con trasporto e sbrancatura prepagati. La presente Garanzia non copre difetti o problemi di funzionamento dovuti a incidenti, utilizzo inadeguato o improprio, modifica, impiego errato, vandalismo, installazione o manutenzione non corretta, mancata esecuzione della manutenzione ordinaria e straordinaria. Non sono coperti dalla presente Garanzia il deterioramento o i danni derivanti da fenomeni atmosferici particolarmente gravi, quali grandine, uragani, terremoti o trombe d'aria, né lo scolorimento dovuto all'esposizione a sostanze chimiche, in modo diretto o in quanto presenti nell'atmosfera. La presente Garanzia ed ogni Garanzia implicita escludono la responsabilità della Tecnofisi S.r.l. per eventuali danni accidentali o indiretti.

La presente garanzia assicura i diritti legali specifici ed altri diritti eventuali, che possono variare.

WARRANTY

Tecnofisi S.r.l. hereby warrants to the ORIGINAL PURCHASER, that this product will be free from defects in material and workmanship from the date of purchase as follows: 2 year(s) when assembled, and operated in accordance with the printed instructions accompanying it. Tecnofisi may require reasonable proof of your date of purchase. THEREFORE, YOU SHOULD RETAIN YOUR SALES RECEIPT OR INVOICE.

This Limited Warranty shall be limited to the repair or replacement of parts that prove defective under normal use and service and which on examination shall indicate, to Tecnofisi's satisfaction, that they are defective. If Tecnofisi confirms the defect and approves the claim, Tecnofisi will elect to repair or replace such parts without charge. If you are required to return defective parts, transportation charges must be prepaid. Tecnofisi will return parts to the purchaser, freight or postage prepaid. This Limited Warranty does not cover any failures or operating difficulties due to accident, abuse, misuse, alteration, misapplication, vandalism, improper installation or improper maintenance or service, or failure to perform normal and routine maintenance. Deterioration or damage due to severe weather conditions such as hail, hurricanes, earthquakes or tornadoes, discoloration due to exposure to chemicals either directly or in the atmosphere, is not covered by this Limited Warranty. Tecnofisi S.r.l. shall not be liable under this or any implied warranty for incidental or consequential damages.

This warranty gives you specific legal rights, and you may also have other rights, which may vary.



AVVERTENZE! RISCHIO DI SCOSSE ELETTRICHE

WARNING! POTENTIAL SHOCK HAZARD



⚠ AVVERTENZE:

- ⚠ Leggere attentamente le istruzioni prima di utilizzare il girarrosto.
- ⚠ Questo girarrosto è progettato esclusivamente per uso all'aperto.
- ⚠ Riporlo in un luogo asciutto se inutilizzato.
- ⚠ Non toccare le superfici calde. Indossare guanti per barbecue.
- ⚠ Il girarrosto non deve essere utilizzato dai bambini.
- ⚠ Per evitare rischi di scariche elettriche non immergere in acqua o altro liquido il cavo, le spine o il motore.
- ⚠ Scollegare il motore dalla presa elettrica quando inutilizzato e prima di procedere alle operazioni di pulizia.
- ⚠ Utilizzare il girarrosto esclusivamente per l'uso previsto.
- ⚠ Assicurarsi che il motore sia spento prima di metterlo sul supporto.
- ⚠ Non utilizzare il motore del girarrosto se il cavo o la spina risultano danneggiati.
- ⚠ Non utilizzare il motore in caso di malfunzionamento.
- ⚠ Nel caso in cui si utilizzi una prolunga, assicurarsi che non sia a contatto con una superficie calda o affilata.
- ⚠ Assicurarsi che il cavo non penda su una superficie calda o tagliente.
- ⚠ Utilizzare solo all'aperto, non utilizzare sotto la pioggia.
- ⚠ Per ridurre il rischio di scariche elettriche assicurarsi che l'attacco della prolunga sia sempre asciutto e sollevato da terra.
- ⚠ Utilizzare esclusivamente prolunghe specifiche per uso ALL'APERTO e per apparecchi da esterno.
- ⚠ Il cavo in dotazione è corto per ridurre il rischio che ci si possa impigliare. È possibile utilizzare le prolunghe, ma è necessario fare attenzione a non inciampare sul cavo.
- ⚠ Il dispositivo deve essere collegato a una presa a terra.
- ⚠ Controllare periodicamente che il cavo di alimentazione sia intatto; non utilizzare il dispositivo se il cavo è danneggiato.
- ⚠ Se è necessaria una prolunga, accertarsi che sia per uso esterno e con valori di (10A/220V EU)-(110 V-US/CA).
- ⚠ Si consiglia di usare delle prolunghe corte. Non collegare assieme 2 o più prolunghe.
- ⚠ Accertarsi che la presa elettrica utilizzata abbia la voltaggio adeguato (220 V - EU) - (110 V - US/CA).
- ⚠ Se si utilizza un adattatore a spina, questo deve essere prevedere una messa a terra per il dispositivo.

⚠ WARNINGS:

- ⚠ Read all instructions before using your rotisserie.
- ⚠ This rotisserie is for outdoor use only.
- ⚠ Store in a dry place when not in use.
- ⚠ Do not touch hot surfaces. Use barbecue mitts.
- ⚠ This rotisserie is not for use by children.
- ⚠ To protect against electrical hazards do not immerse cord, plugs, or motor in water or other liquids.
- ⚠ Unplug the motor from outlet when not in use, or before cleaning.
- ⚠ Do not use rotisserie for other than intended use.
- ⚠ Make sure motor is off before placing it on the motor bracket.
- ⚠ Do not operate the rotisserie motor with a damaged cord or plug.
- ⚠ Do not operate the rotisserie motor if it malfunctions.
- ⚠ When using an extension cord, make sure it is not in contact with hot or sharp surface.
- ⚠ Do not let cord hang over any sharp edge or hot surface.
- ⚠ Use only outdoors; do not expose to rain.
- ⚠ To reduce the risk of electric shock, keep extension cord connection dry and off the ground.
- ⚠ Only use an extension lead labeled for OUTDOOR use and for use with outdoor appliances.
- ⚠ A short power lead is supplied to reduce the risk of tripping over the lead. Extension leads may be used, but caution must be taken to prevent tripping over the lead.
- ⚠ The appliance is to be connected to a socket outlet having an earthing contact.
- ⚠ The power lead should be regularly examined for signs of damage and the appliance is not to be used if the lead is damaged.
- ⚠ If using an extension lead, it must be designed for outdoor use and rated at (10A/220V EU)-(110 V-US/CA).
- ⚠ Use the shortest length extension lead possible. Do not connect 2 or more extension leads together.
- ⚠ Always ensure that the electrical socket being used has the correct voltage (220 V - EU) - (110 V - US/CA).
- ⚠ If any electrical plug adapter is used, it must ground the appliance.

Il personale addetto al montaggio dell'attrezzatura deve essere adeguatamente informato, formato, deve avere letto il presente manuale di istruzioni e deve essere dotato dei seguenti DPI:



The assembling personal in charge must be properly informed, educated, must have read the present instruction manual and must be also equipped of the following PPE:



ATTENZIONE: smaltire il materiale di imballaggio in base alle norme vigenti nel paese di utilizzo in materia di smaltimento.

ATTENTION: dispose of package material following the current regulations in country in which the product will be used.

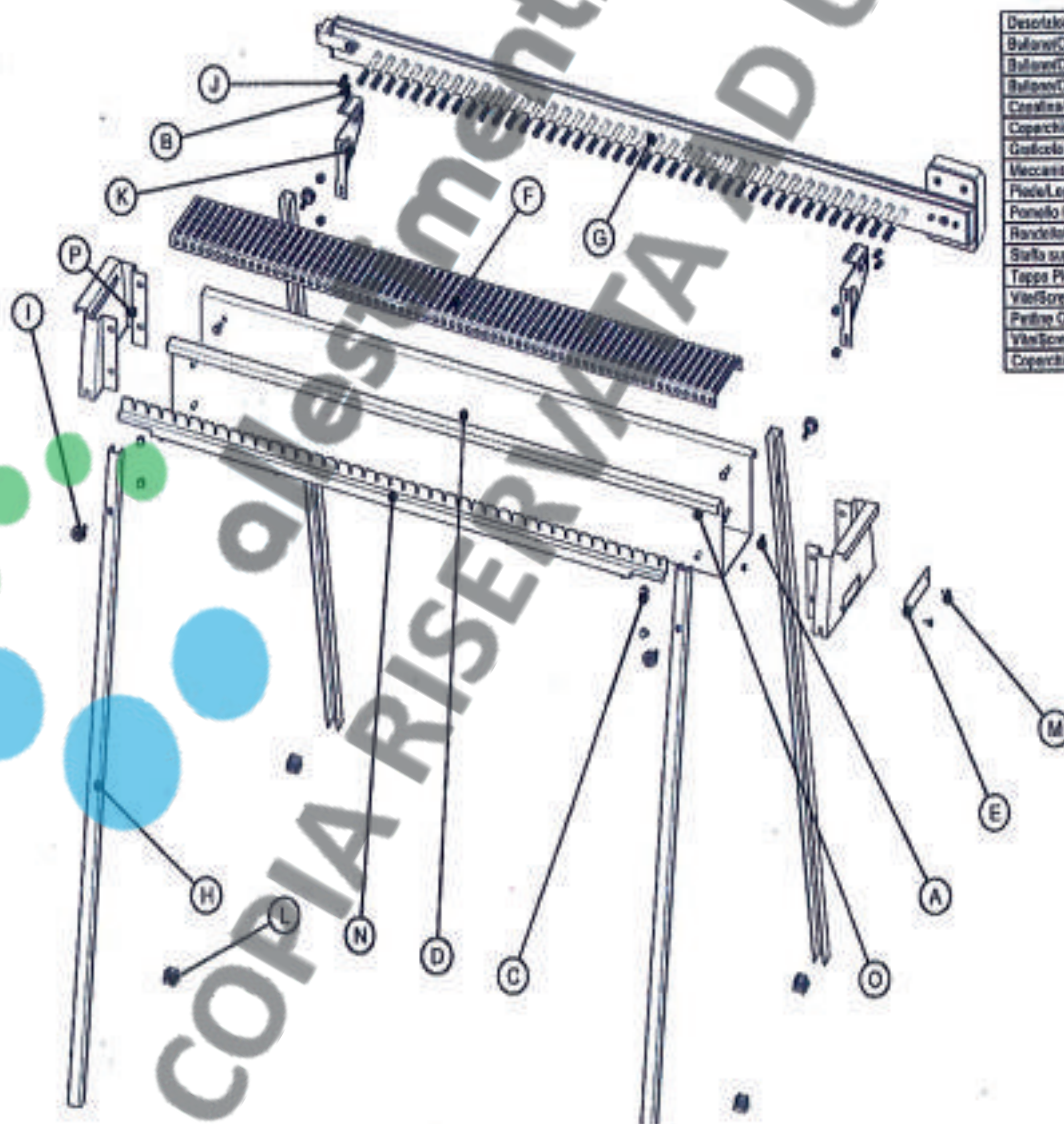

Descrizione/Description	ID	Qta/Qty
Balzano/Cop. rat. MS	A	2
Balzano/Cop. rat. MS	B	4
Balzano/Cop. rat. MS	C	8
Copertina/Clini	D	1
Copertina Air/Lid Air	E	1
Graticola Carbone/Coal Grate	F	1
Mecanismo Girapasta/Spat. Roaster	G	1
Piede/Leg	H	4
Pannello Piede/Leg. Kooli	I	4
Handello/Pipe washer	J	4
Staffa supporto/Mounting Bracket Br-Dr	K	2
Tappo Piede/Leg Lid	L	4
Vite/Screw MS	M	2
Pratino Guida/Coarb Guide	N	1
Vite/Screw MS	O	4
Copertina/Lid - Dr-Br	P	2

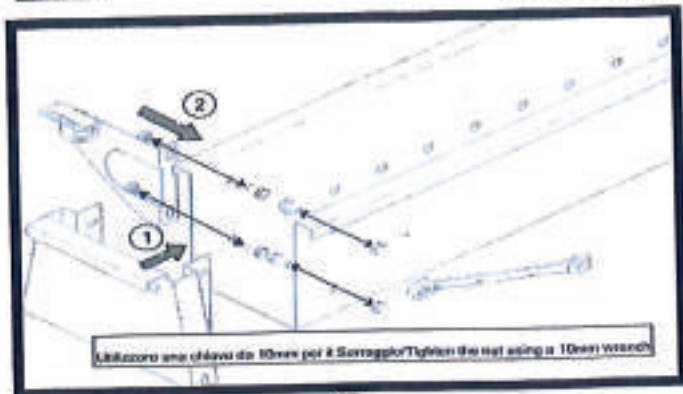

1

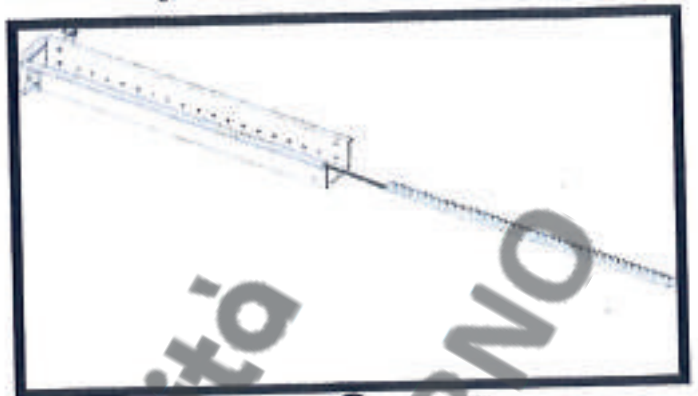

2

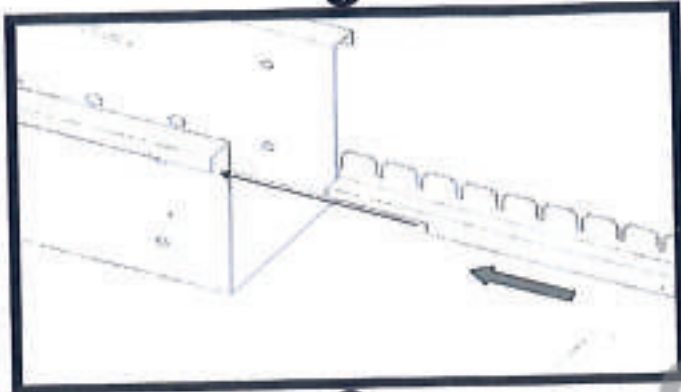

3



4

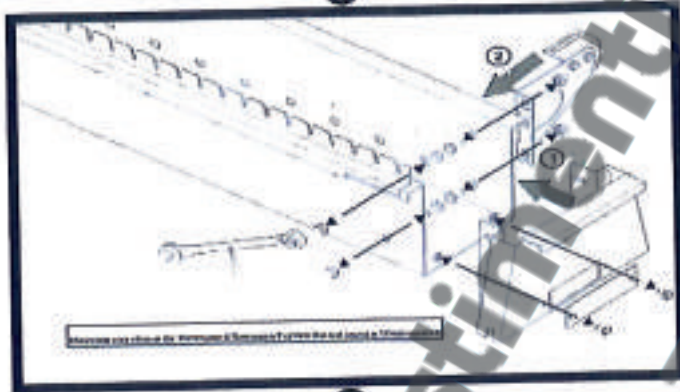

5

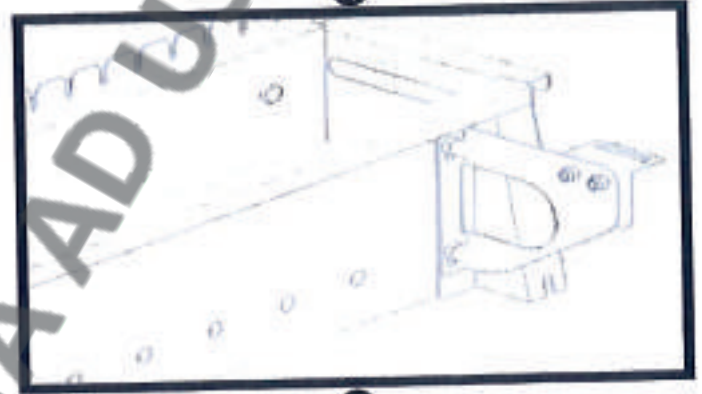

6

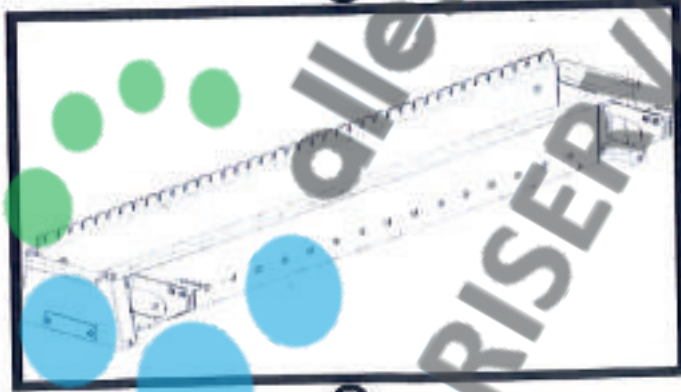

7



8



9

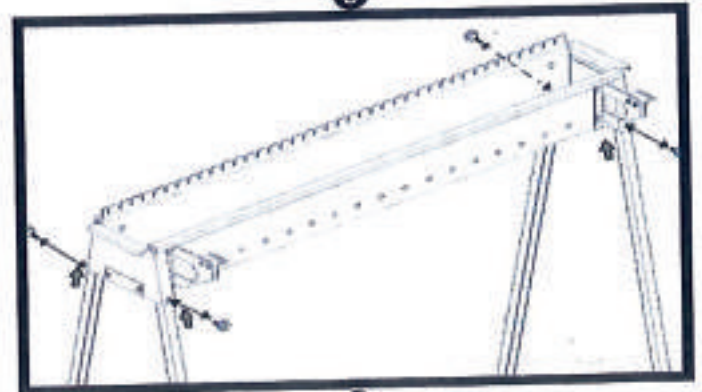

10

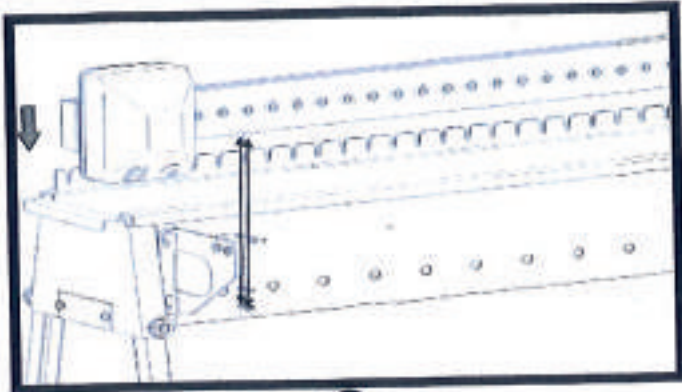

11

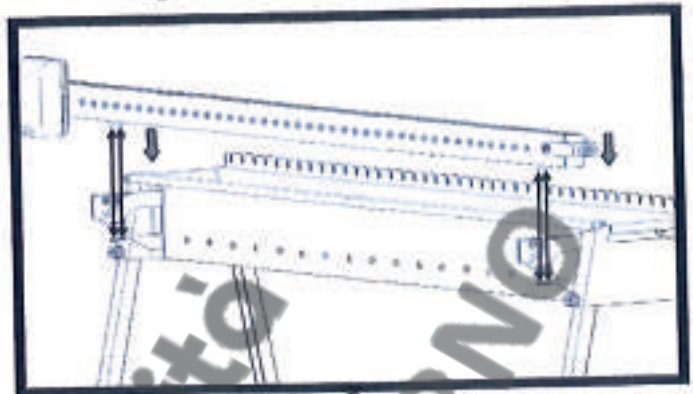

12

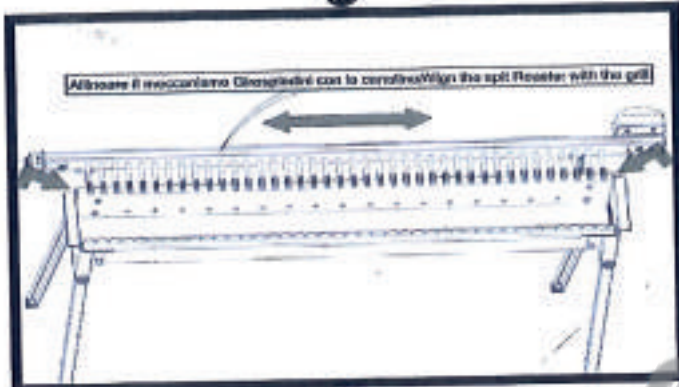

Allineare il meccanismo di spazzatura con la cerniera/Wign the spit floater with the grill

13

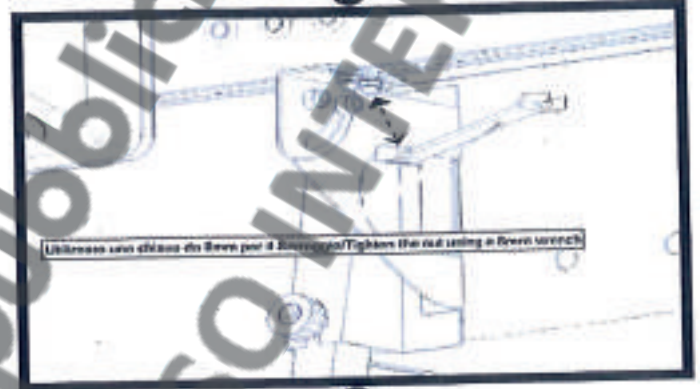

Utilizzare una chiave da 8mm per il serraggio/Tighten the nut using a 8mm wrench

14

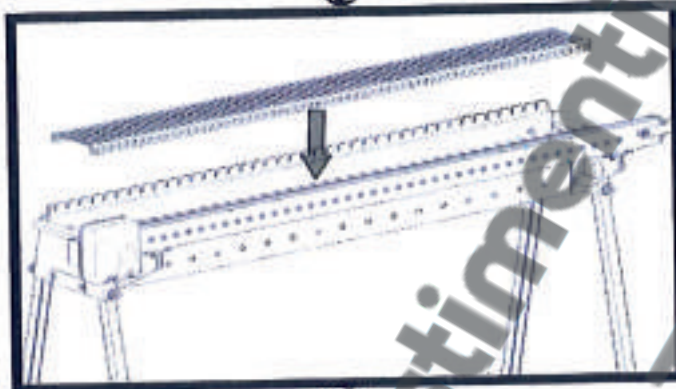

15

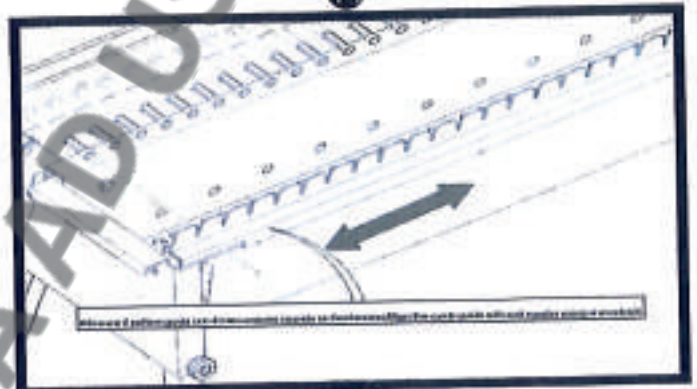

Allineare il pannello di controllo con il motore/Align the control panel with the motor

16

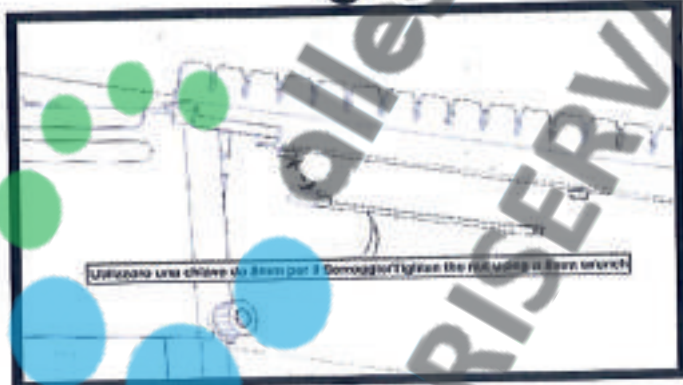

Utilizzare una chiave da 8mm per il serraggio/Tighten the nut using a 8mm wrench

17

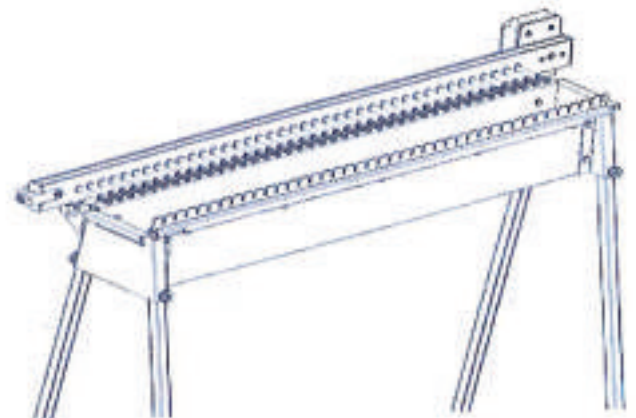

ATTENZIONE: è cura dell'utilizzatore prevedere un impianto di alimentazione di energia elettrica dotato di interruttore differenziale e circuito di protezione.



ATTENTION: user must forecast an electric power system equipped of anti-electrical shock switch and protective circuit.



ATTENZIONE; INDOSSARE GUANTO TERMICO



ATTENTION: WEAR THERMAL GLOVE

ATTENZIONE: UTILIZZARE SPIEDINI DIAMETRO 3 mm o 3.2 mm



ATTENTION: USE BAMBOO SKEWERS DIAMETER 3 mm or 3.2 mm

- 1) Introdurre il carbone nel grill /
Put coal into the grill

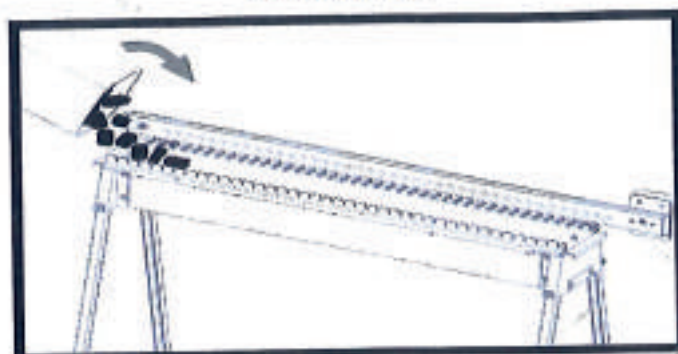

- 3) Mettere del sale grosso sulla brace per abbassare leggermente il calore /
Add coarse salt on charcoal for lowering the heat.

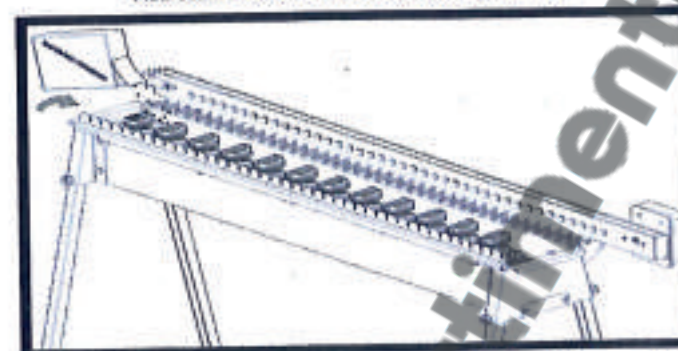

- 5) Inserire energicamente gli spiedini nelle borse ruotando leggermente /
Insert the Skewers firmly in the bearings, turning it slightly.

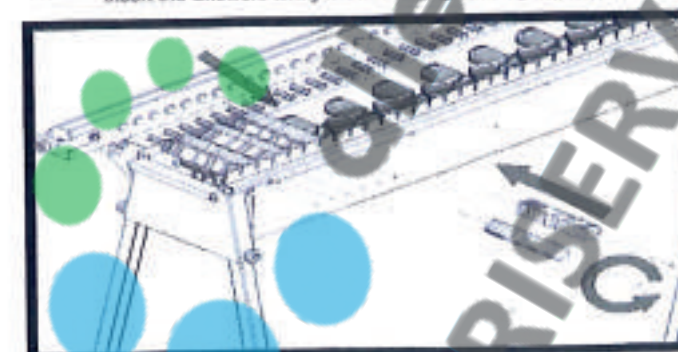

- 7) Attendere la cottura desiderata e salare a piacimento dopo la cottura /
Waiting for your favorite cooking and add salt as desired.

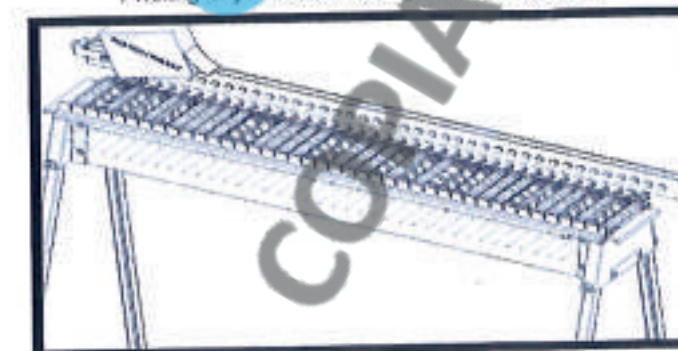

ATTENZIONE: un uso eccessivo di liquido accendi grill potrebbe causare una fiamma alta al momento dell'accensione. - (particolare nella Figura 2)



ATTENTION: an excessive use of grill lighter fluid may cause a high flame at the time of lighting. - (detail in Figure 2)

ATTENZIONE: non spruzzare liquido accendi grill o altri liquidi infiammabili successivamente all'accensione della carbonella, potrebbe prodursi un ritorno di fiamma fino al contenitore causando gravi danni e ustioni all'operatore.



ATTENTION: do not spray grill lighter fluid or any other kind of inflammable liquid after lighting the charcoal, it may cause a flash back to the container causing serious damage and burns to the operator.

- 2) Accendere il carbone con della diavolina solida o liquida, e attendere che la brace diventi di colore bianca /
Light the charcoal with firelighter liquid or cubes and wait for it turn white.



- 4) Accendere il motorino giraspiedini /
Switch on the motor which turns the skewers.

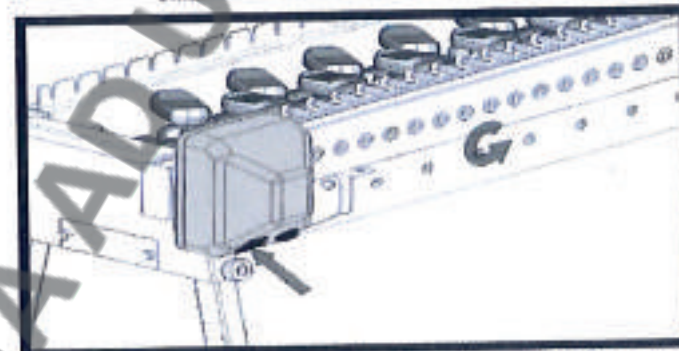

- 6) Alzare il meccanismo ruota spiedini se ci sono fiammate alte che possono bruciare gli stecchini di legno /
Move the mechanism up in case of high flames/skewers.

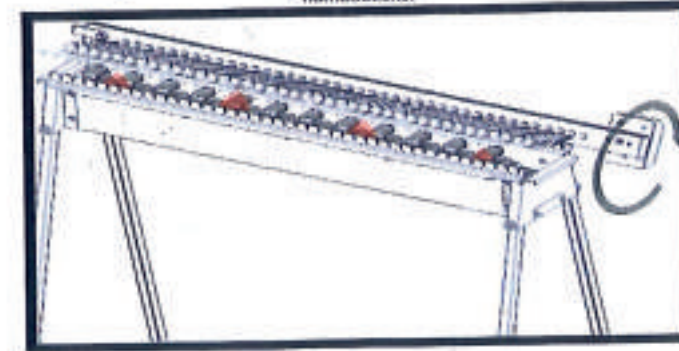

- 8) Sfilare gli spiedini e Mangiare /
Pull off the skewers and Eat

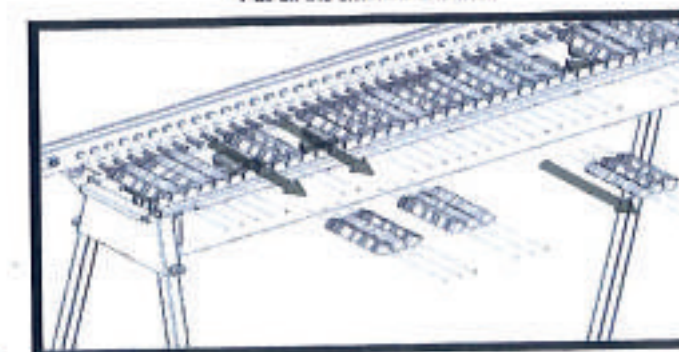

Manutenzione / Maintenance

ATTENZIONE: non effettuare interventi di riparazione che possano alterare la sicurezza dell'attrezzatura.

ATTENZIONE: non utilizzare materiali o prodotti infiammabili per la pulizia dell'attrezzatura.

ATTENZIONE: le operazioni di manutenzione devono essere svolte ad attrezzatura fredda, ferma e sezionata dalla fonte di alimentazione di energia elettrica.

ATTENZIONE: qualsiasi sostituzione di parti e/o componenti e qualsiasi intervento di natura elettrica può essere eseguita solo dal fabbricante TECNOSTAF S.R.L.

ATTENZIONE: durante le fasi di manutenzione non disperdere eventuali residui o materiali di consumo nell'ambiente, ma attenersi a quanto previsto dalle norme vigenti nel paese di installazione dell'attrezzatura.

ATTENTION: do not make any repair intervention which may corrupt the product safety.

ATTENTION: do not use any kind of inflammable materials or products to cleanse.

ATTENTION: the maintenance operations must be made when the product is cool, stand still and pulled out of the electrical power socket.

ATTENTION: any kind of parts and/or component substitution and any kind of electrical intervention can be only made by TECNOSTAF S.R.L.

ATTENTION: during the maintenance do not disperse any residues or consumable materials, follow the current regulation of the country in

Il personale addetto alla manutenzione dell'attrezzatura deve essere dotato dei seguenti DPI.
The assembling personal must be also equipped of the following PPE:



Pulizia grill dopo ogni utilizzo:

Rinversare, con una palette, la cenere fredda rimasta sul fondo.

Pulire il gruppo trasmissione congrassi le buccole in teflon e i supporti per gli spiccoli utilizzando normali sgrassanti per fornelletti che si trovano in commercio.

Cleaning after every usage:

Remove, using a small shovel, the cool ash remained in the bottom.

Clean the mechanism including the teflon bushings and the skewers supporters using an usual stove grease remover available for sale.

Lubrificazione meccanismo ogni mese o ogni 10 ore di funzionamento:

Per lubrificare la trasmissione è necessario procedere seguendo le figure qui di fianco.

Lubrication of the mechanism each month or every 10 hours of working:

To oil the transmission follow these instruction the figures on the side.

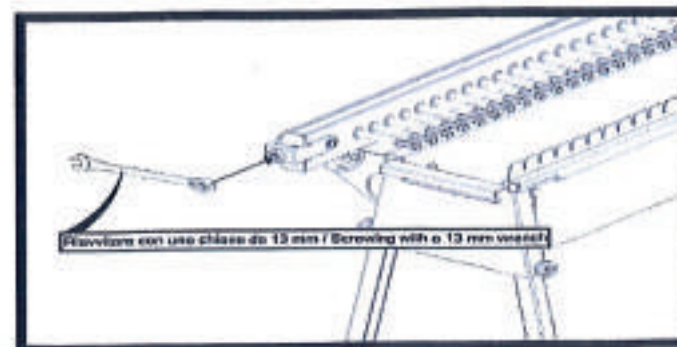
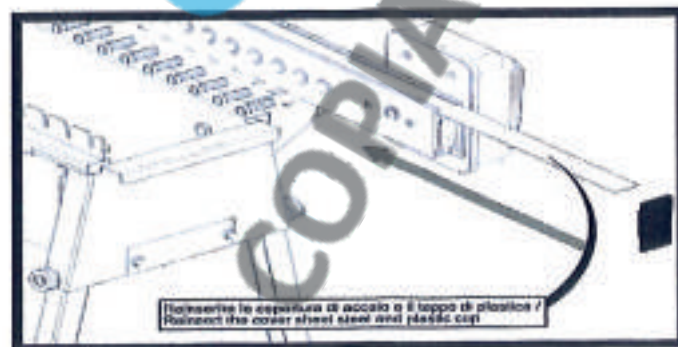
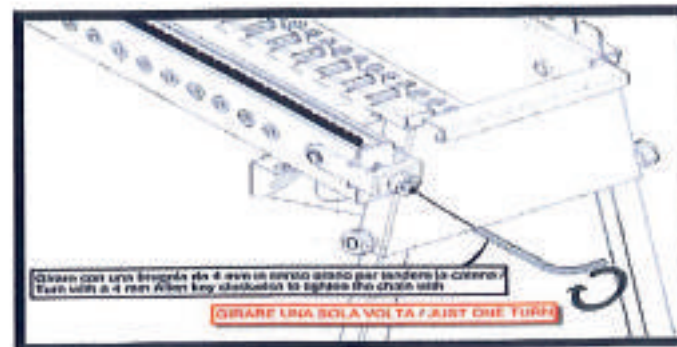
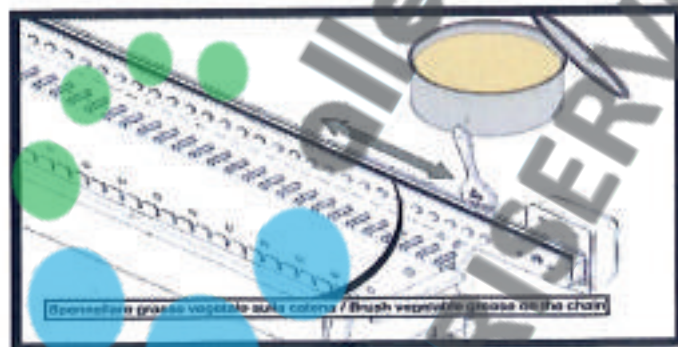
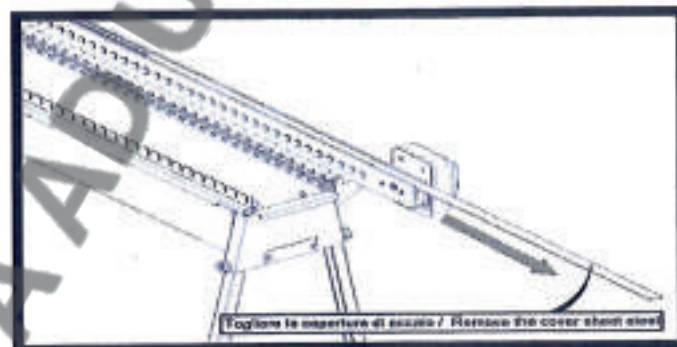
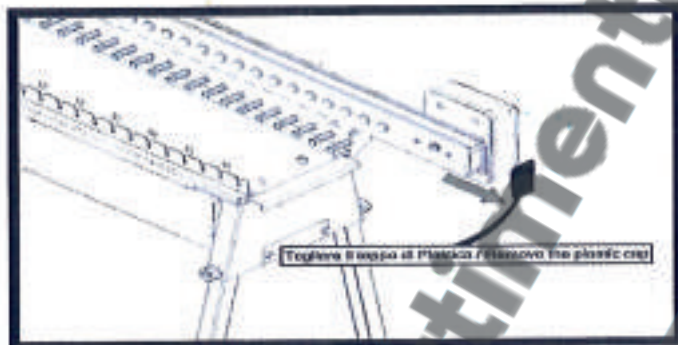
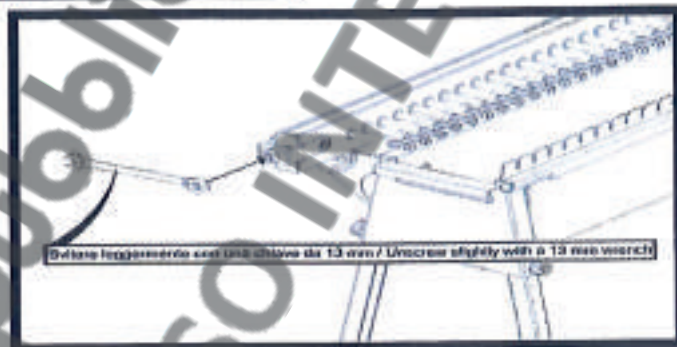

Nel caso in cui il prodotto TECNOROAST necessiti di interventi di manutenzione straordinaria o di modifiche, è possibile inoltrare una richiesta di intervento comunicando i seguenti dati:

- modello e tipo,
- anno di costruzione,
- gruppo funzionale interessato dal problema,
- tipo di anomalia riscontrata,
- descrizione delle modifiche richieste.

If the TECNOROAST product needs extraordinary maintenance intervention or changes, it is possible to apply an intervention request conveying the following details:

- type and model,
- year of construction,
- functional group affected by the problem,
- malfunction noticed,
- changes description requested.



ATTENZIONE: la ditta TECNOSTAF S.R.L. declina ogni responsabilità per eventuali danni a cose e/o persone derivanti da interventi impropri eseguiti da personale non qualificato, non formato, non adeguatamente equipaggiato o non autorizzato.

ATTENTION: TECNOSTAF S.R.L. company deny liability for any damage or injury due to improper intervention made by unqualified, uneducated, not well equipped or not authorized personnel.

L'attrezzatura non funziona

1. il motore elettrico non parte: verificare che la spina sia inserita nella presa di alimentazione,
2. è presente un guasto sull'impianto di alimentazione elettrica dell'utilizzatore: contattare un elettricista qualificato,
3. il motore elettrico è guasto: contattare il servizio di assistenza tecnica;
4. la catena del meccanismo è rotta o l'intero gruppo meccanismo è bloccato: Contattare il servizio di assistenza tecnica;

If the product does not work

1. the motor does not work: verify that the power cable is plugged in,
2. the user's electrical system does not work: contact a qualified electrician,
3. the motor is out of order: contact the support service
4. the mechanism chain is broken or the entire mechanism group is blocked: contact the support service

DICHIARAZIONE CE DI CONFORMITA'
EC DECLARATION OF CONFORMITY

(secondo la Direttiva 2006/42/CE come da Allegato II, Punto A)
(according to Annex II, Point A of 2006/42/EC Directive)

Il fabbricante:

The manufacturer:

Tecnostaf S.r.l.

Indirizzo:

Address: Cda Solagne - 66040 Roccascalegna (CH) - Italy
Telefono (Phone) - Telefax (Fax): (+39) 0872 987026
E-Mail: info@tecnoroast.com - WebSite: www.tecnoroast.com

Nome e indirizzo della persona autorizzata a costituire il fascicolo tecnico
Name and address of the person authorised to compile the technical file

Giancarolo Di Lello
Cda Solagne - 66040 Roccascalegna (CH) - Italy
Telefono (Phone) - Telefax (Fax): (+39) 0872 987026
E-Mail: info@tecnoroast.com - WebSite: www.tecnoroast.com

Dichiara che la macchina:

Declares that the machine:

Denominazione - Denomination:

Tecnoroast

Funzione - Function:

Griglia per la cottura automatica di
arrosticini e spiedini - Automatic cooking grill
for roast and skewer meat

Denominazione commerciale - Commercial name:



Anno di costruzione - Year of manufacture: 2020

Modello - Model: TRS-20, TRS-40, TRS-40L, TRS-60, TRS-80, TRD-80, TRD-120, TRD-160, TRA-50,
TRA-100, TRA-150

è conforme a tutte le disposizioni pertinenti delle seguenti direttive:
complies with all relevant provisions of the following directives:

2006/42/CE - 2006/95/CE - 2004/108/CE
2006/42/EC - 2006/95/EC - 2004/108/EC

Norme tecniche applicate:

Technical standards applied:

EN ISO 12100-1, EN ISO 12100-2, EN 14121

Roccascalegna, 13/01/2020

NUMERO DI SERIE / SERIAL NUMBER

002504

Il legale rappresentante
The legal representative

Giancarolo Di Lello
TECNOSTAF S.r.l.
Via S. Maria, 10 - 66040 Roccascalegna (CH) - Italy
Tel. (+39) 0872 987026 - Fax (+39) 0872 987027
E-Mail: info@tecnoroast.com - WebSite: www.tecnoroast.com