

**DATI TECNICI
TECHNICAL DATA
DONNES TECHNIQUES
TECHNISCHE DATEN
DATOS TECNICOS
DADOS TÉCNICOS**

**Vetrine frigorifere verticali
Upright Display freezers and coolers
Vitrines frigorifiques verticales
Vertikale kühlvitrienen
Armarios espositores
Vitrines frigoríficas verticais**

**Armadi refrigeranti e congelatori
Upright freezers and coolers
Refrigerateur et congelateurs verticaux
Kühlschränke und tiefkühlschränke
Armarios a temperatura positiva y negativa
Armários frigoríficos e congeladores**

VETRINE FRIGORIFERE VERTICALI - UPRIGHT COOLERS - VITRINE FRIGORIFIQUES VERTICALES - VERTICALE KULVITRINEN -
 ARMARIOS ESPOSITORES - VITRINES FRIGORIFICAS VERTICAIS

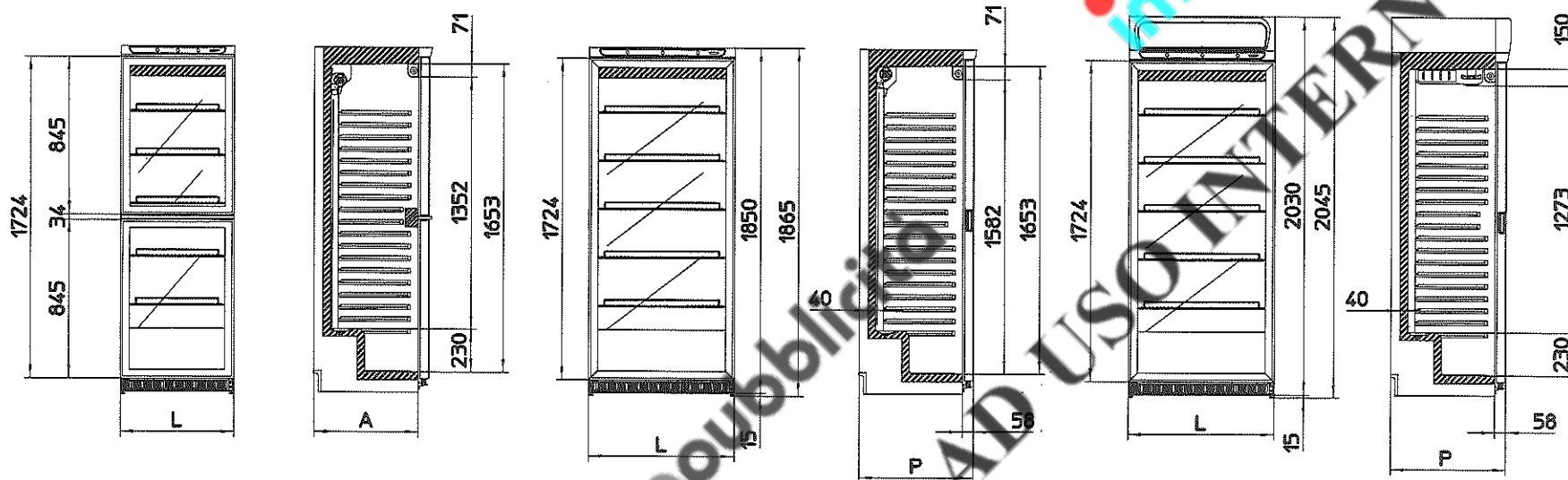

VOLUME LORDO GROSS CAPACITY BRUT VOLUME BRUTTOINHALT BRUTO VOLUMEN BRUTO VOLUME	A	DIMENSIONI ESTERNE DIMENSIONES EXTERNAS DIMENSIONS EXTERNES AUSSEN ABMESSUNGEN DIMENSAOES EXTERNAS (l x p x h)	CLASSE CLIMATICA CLASE CLIMATICA CLIMATIC CLASS CLASSE CLIMATIQUE KLIMATISCHE KLASSE CLASSE CLIMATICA	CLASSE DI TEMP. CLASE DE TEMP. TEMPERATURE CLASS CLASSE DE TEMP. TEMPERATURBEREICH CLASSE DE TEMP	N° GRIGLIE NÚMERO DE REVILLAS SHELVES N° NOMBRE DE GRILE ROSTE NR. N° DE GRELHAS	LIMITE DI CARICO/GRIGLIA POID MAXIMUM/GRILE MAXIMUM LOAD/SHELVE HOCHSTZULASSIGE GEWICHT/ROSTE LIMITES DE CARGA/REVILLA LIMITES DE CARGA/GRELHA	SCHEMA ELETTRICO ELECTRICAL DIAGRAM SCHALTPLAN SCHEMA DES CONNEXIONS ESQUEMA ELECTRICO ESQUEMA ELECTRICO
400 l	550	600X608X1865	4 (30° C - 55 % U.R.)	H (+1 °C - +10 °C)	5	27 kg	26.96.175
400 l (C)	550	600X608X2045	4 (30° C - 55 % U.R.)	H (+1 °C - +10 °C)	5	27 kg	26.96.175
600 l	670	775X728X1865	4 (30° C - 55 % U.R.)	H (+1 °C - +10 °C)	5	40 kg	26.96.175
600 l (C)	670	775X728X2045	4 (30° C - 55 % U.R.)	H (+1 °C - +10 °C)	5	40 kg	26.96.175
400 l	550	600X608X1865	4 (30° C - 55 % U.R.)	M2 (-1° C - +7 °C)	5	27 kg	26.96.184

VETRINE FRIGORIFERE VERTICALI - UPRIGHT COOLERS - VITRINE FRIGORIFIQUES VERTICALES - VERTICALE KULVITRINEN -
 ARMARIOS ESPOSITORES - VITRINES FRIGORIFICAS VERTICAIS

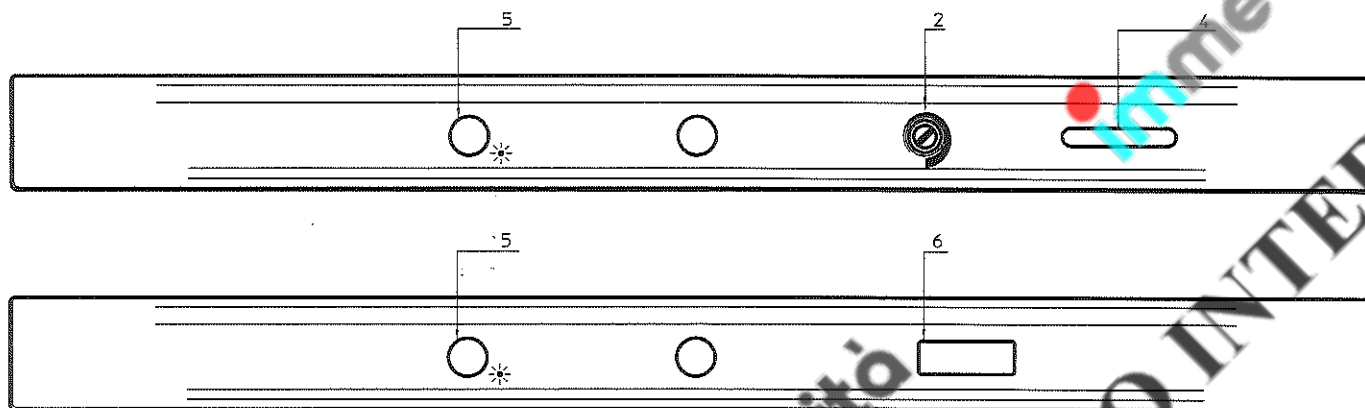

ARMADI REFRIGERANTI E CONGELATORI - UPRIGHT FREEZERS AND COOLERS - REFRIGERATEUR ET CONGELATEURS VERTICAUX -
 KUHLSCHRANKE UND TIEFKUHLSCHRANKE - ARMARIOS A TEMPERAURA POSITIVA Y NEGATIVA - ARMARIOS FRIGORIFICOS E CONGELADORES

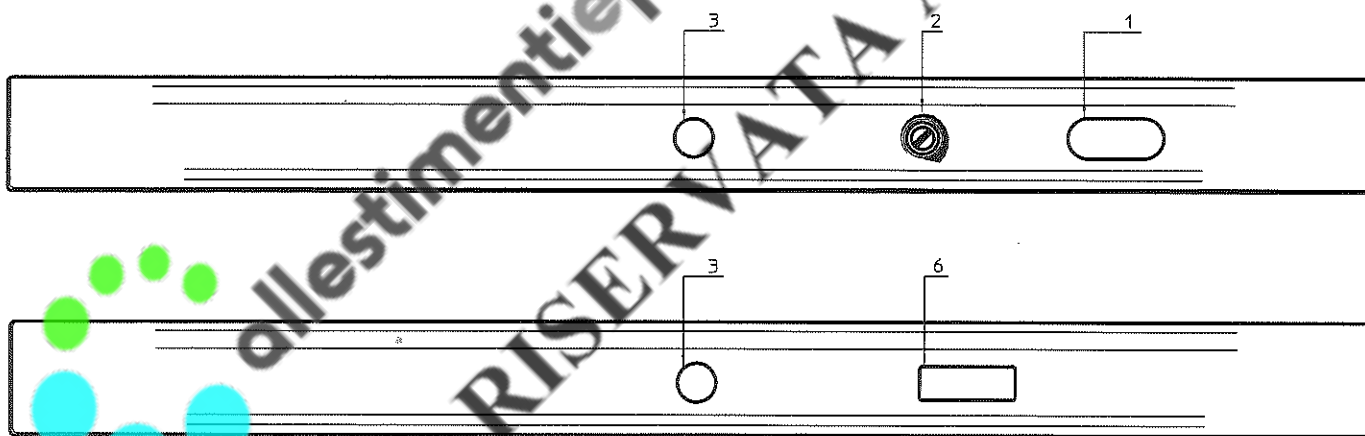

- | | | | | | |
|------------------|--------------|-------------|--------------|---------------------|-----------------|
| 1 TERMOMETRO LCD | 2 TERMOSTATO | 3 SERRATURA | 4 TERMOMETRO | 5 INTERRUTTORE LUCI | 6 TERMOSTATO EL |
| TERMOMETER LCD | THERMOSTAT | SERRURE | THERMOMETER | LAMP SWITCHER | THERMOSTAT EL |
| THERMOMETER LCD | THERMOSTAT | LOCK | THERMOMETER | INTERRUPTEUR NEON | THERMOSTAT EL |
| THERMOMETER LCD | THERMOSTAT | SCHLOSS | THERMOMETER | SCHALTER | THERMOSTAT EL |
| TERMOMETRO LCD | TERMOSTATO | CERRADURA | TERMOMETRO | INTERRUPTOR LUCES | TERMOSTATO EL |
| TERMOMETRO LCD | TERMOSTATO | FECHADURA | TERMOMETRO | INTERRUPTOR LUZ | TERMOSTATO EL |

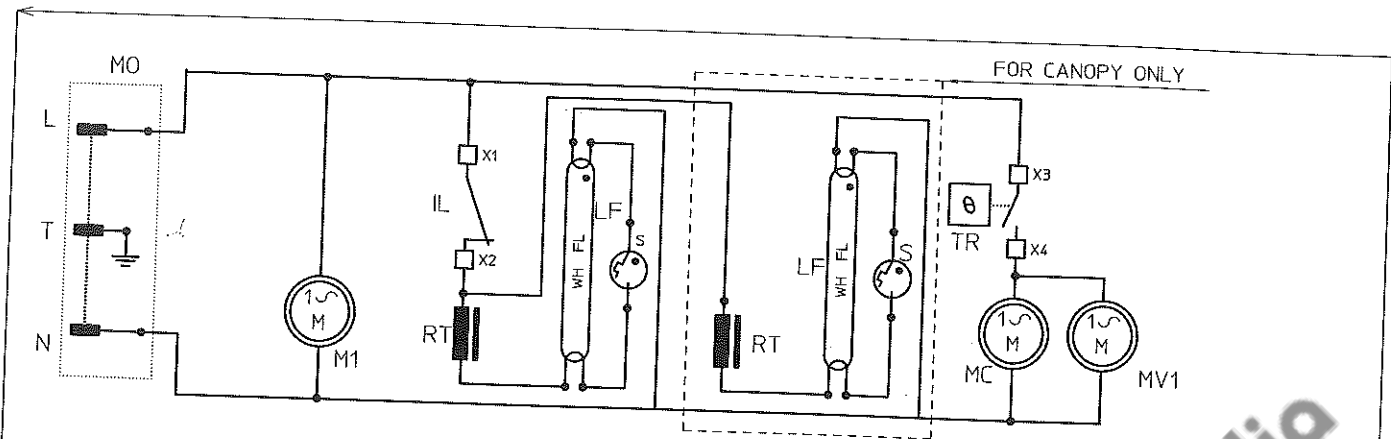

26.96.175

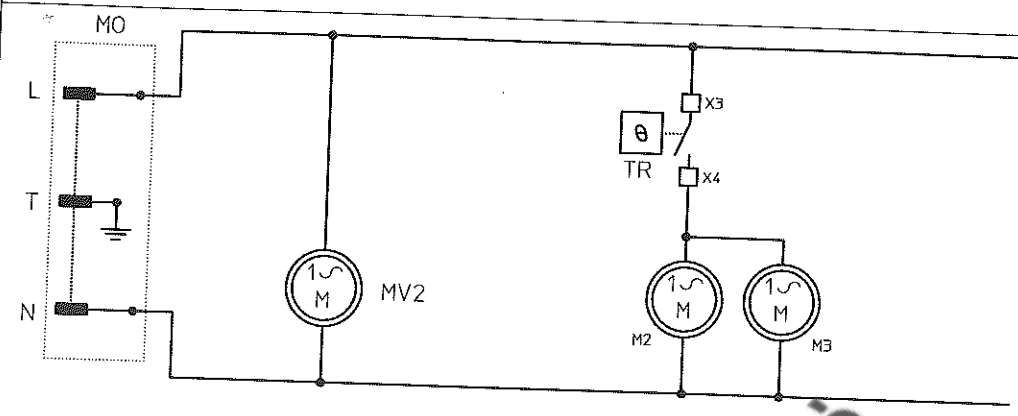

26.96.181

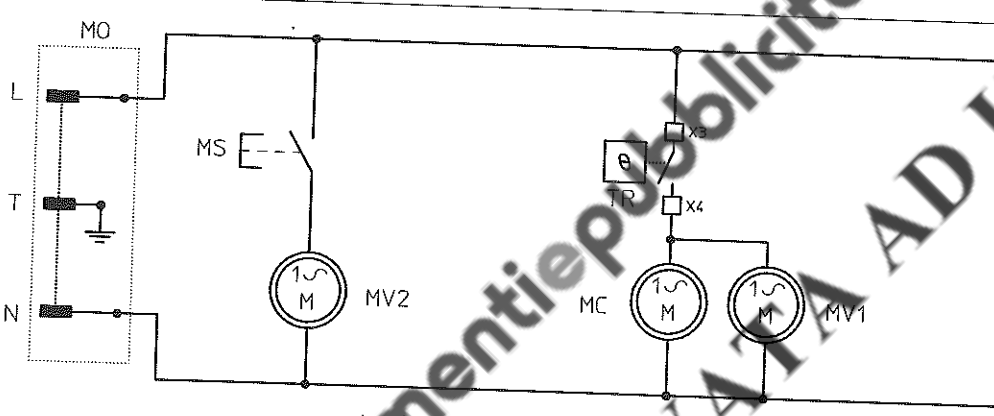

26.96.188

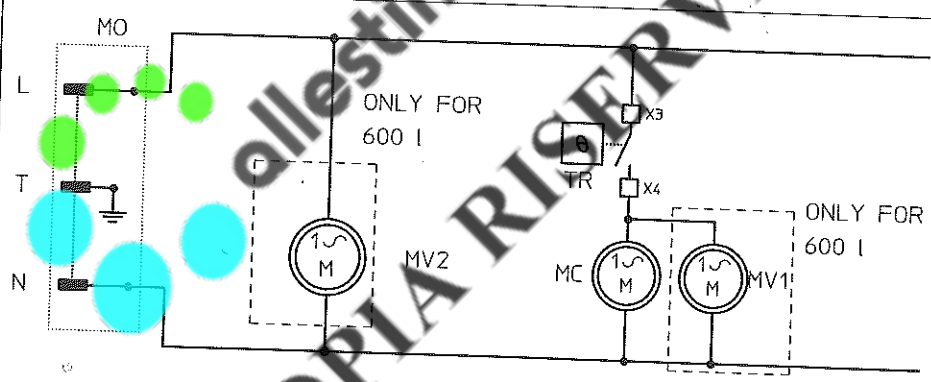

26.96.182

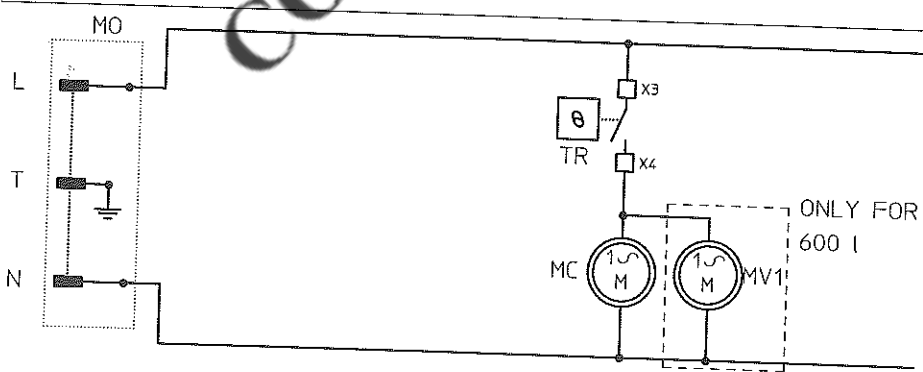

26.96.253

COPIA RISERVATA AD USO INTERNO

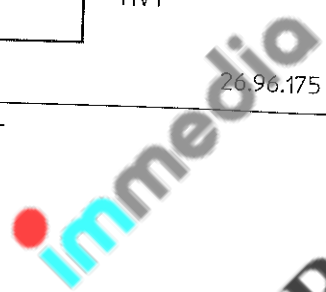

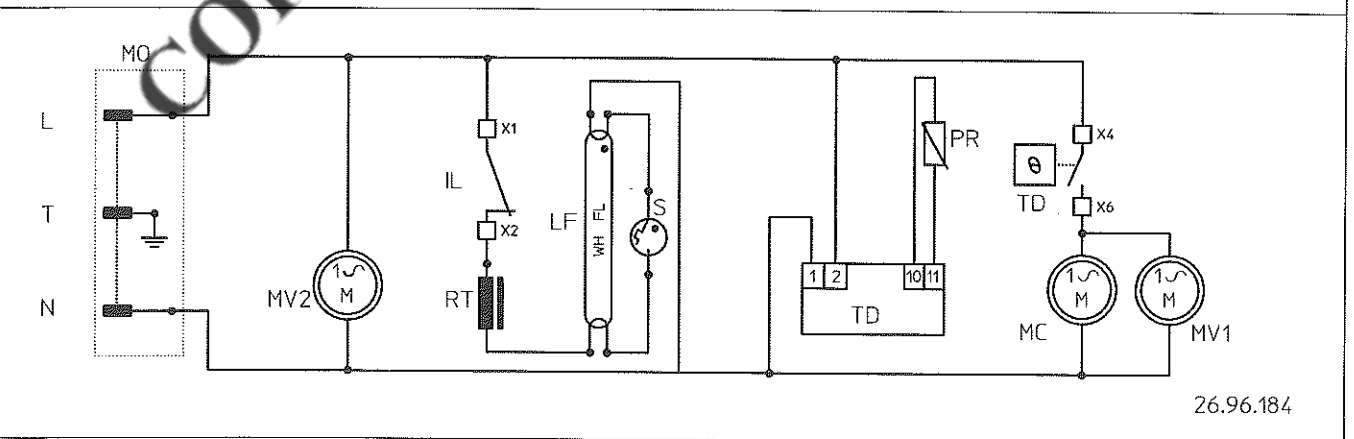
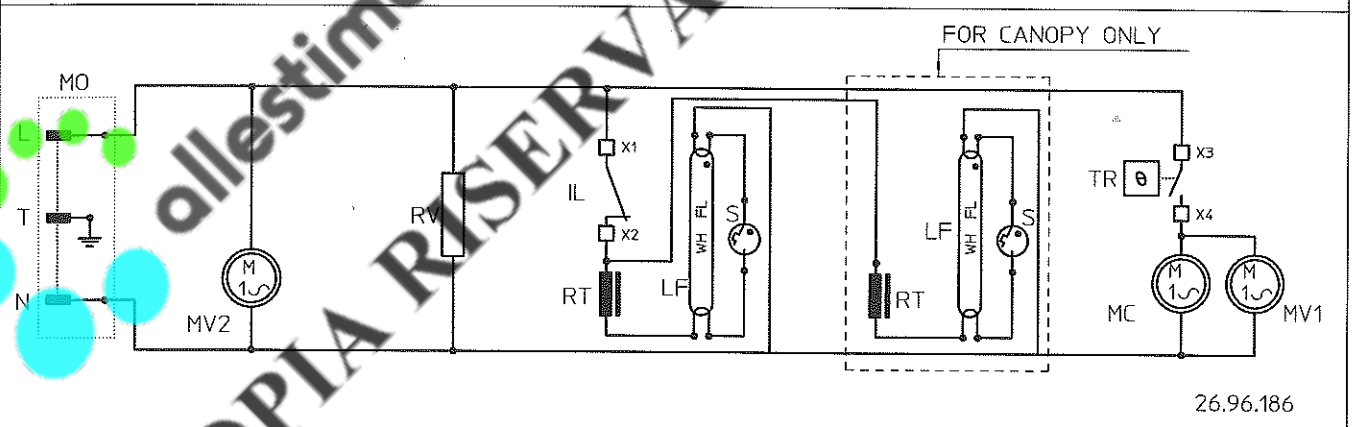
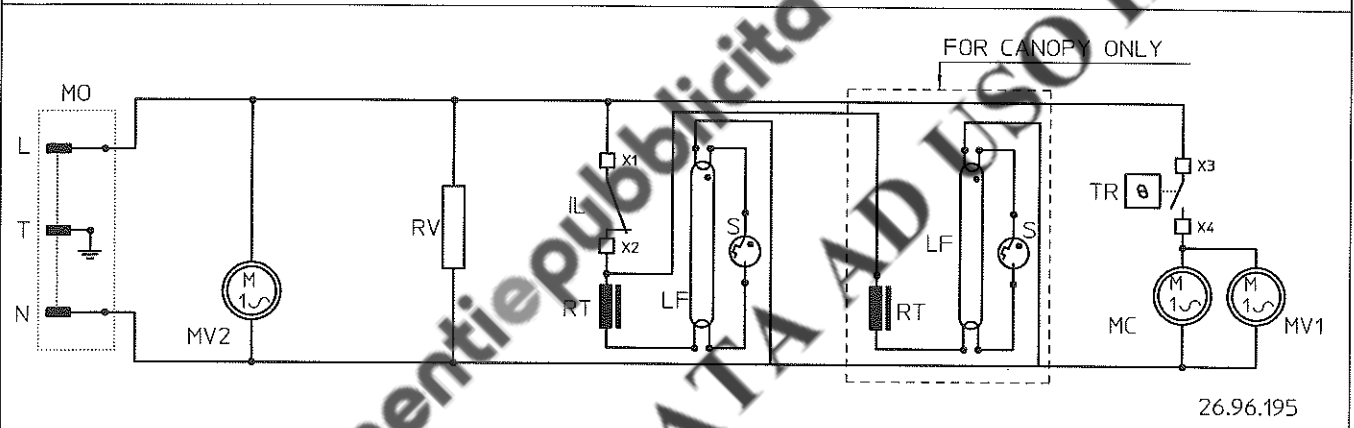
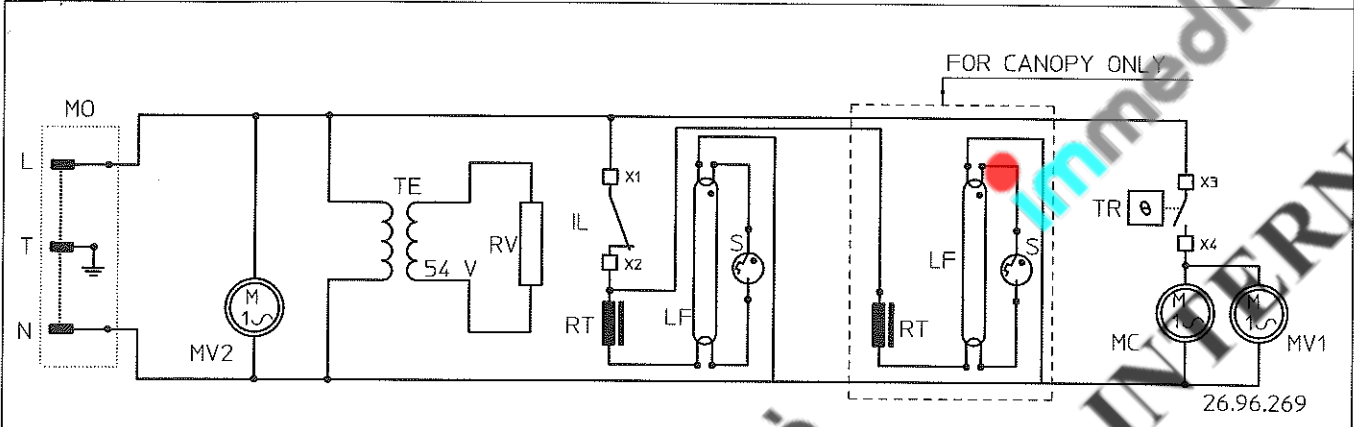
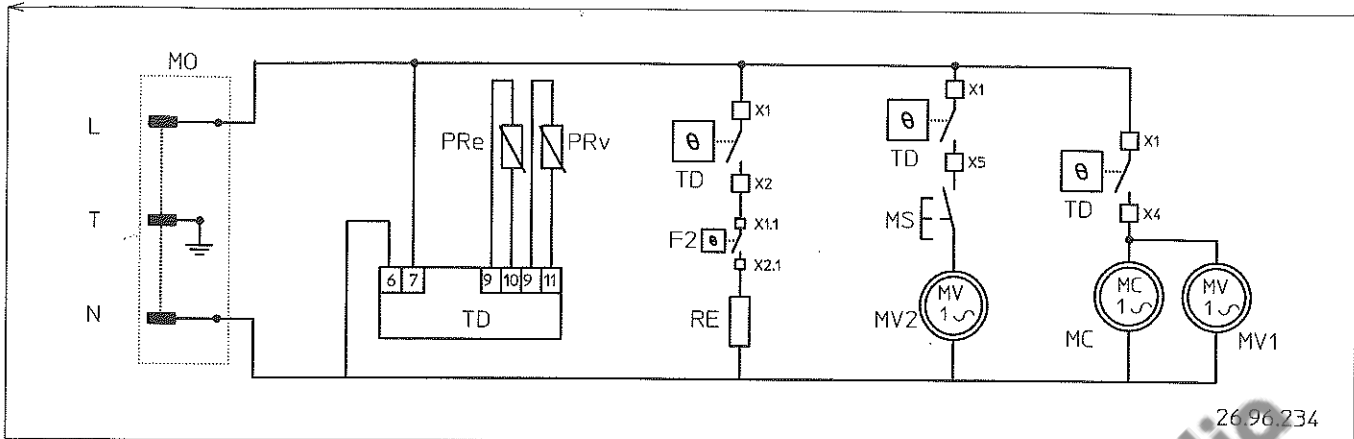

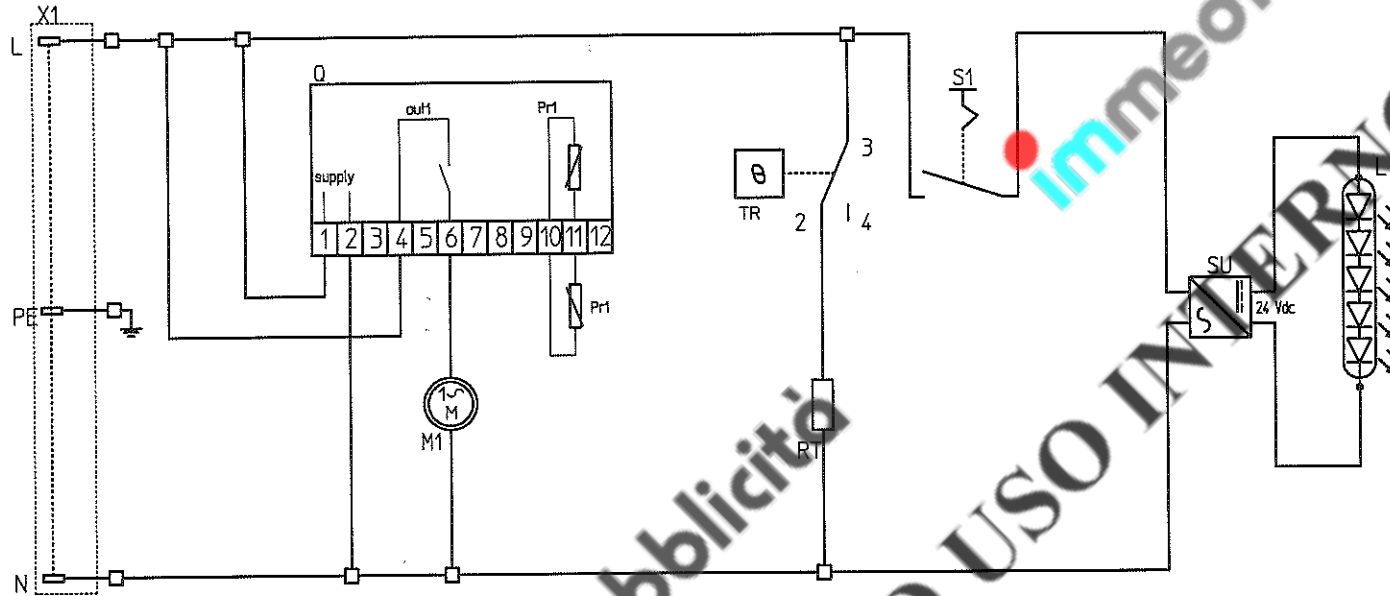

M1
Q
TR
PR1
S1
SU
L
RT
X1

COMPRESSORE
TERMOSTATO ELETTRONICO
TERMOSTATO RESISTENZA
SONDA TERMOSTATO
INTERRUTTORE LAMPADA
ALIMENTATORE LAMPADA LED
LAMPADA LED
RESISTENZA
SPINA

COMPRESSOR
ELECTRONIC THERMOSTAT
HEATER THERMOSTAT
THERMOSTAT PROBE
LAMPS SWITCH
LED SUPPLY
LED LAMP
HEATER
PLUG

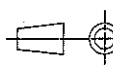
01		02-04-2012	CORRETTO RELE' TERMOSTATO ELETTRONICO	F.V.
INDEX	DATE	MODIFY	NAME	
AUTHOR		Filippo VIARNO		 GENERAL TOLERANCE ISO 2768-MK
CONT.		FOSSATI		
APPR.		FOSSATI		
DATE	22-03-2012	MATERIAL		
LAST UPDATE		DESCRIPTION SCHEMA ELETTRICO		
SCALE	1:1	SIZE	A3	MODEL MULTIC
				CODE 26.96.471

ISTRUZIONI PER L'USO
GENERAL INSTRUCTIONS
MODE D'EMPLOI

ALLGEMEINE GEBRAUCHSANWEISUNGEN

ISTRUCCIONES DE UTILIZACION

INSTRUÇÕES DE UTILIZAÇÃO

ИНСТРУКЦИЯ ПОЛЬЗОВАТЕЛЯ

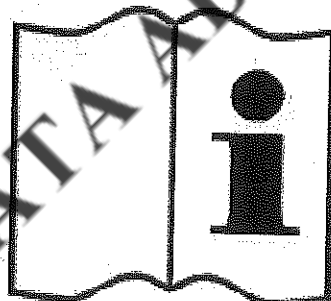

CE

Code. 26.23.073
15-06-2009
Rev. 07



DICHIARAZIONE DI CONFORMITA'
CONFORMITY DECLARATION
DECLARATION DE CONFORMITE'
ÜBEREINSTIMMUNGSERKLÄRUNG
DECLARACION DE CONFORMIDAD

Il prodotto:
 the product:
 le produit:
 die produkte
 el producto:

Contrassegnato sulla targa matricolare:
 Marked on the serial plate:
 Qui sont marqués sur la plaquette technique:
 Die auf dem Geräteschild gekennzeichnet sind:
 Que están escrito la tarjeta técnica:

è conforme alle seguenti direttive:
 is in conformity with the following directives:
 est conforme aux suivantes directives:
 Übereinstimmt mit den folgenden Grundsätzen:
 cumple las siguientes directivas:

2006/42/CE
 2006/95/CE
 2004/108/CE
 97/23/CE

e succ. mod. ed integrazioni.
 And following modifications.
 et suivantes modifications.
 und folgende Änderungen.
 y sucesivos modificaciones.

E' inoltre conforme alle seguenti norme tecniche armonizzate:
 Is moreover in conformity with following technical harmonized standards:
 Il est en outre conforme aux suivantes normes techniques harmonisées:
 Außerdem gemäß den folgenden technischen und abgestimmten Grundsätzen ist.
 Está además conforme a las siguientes normas técnicas:

UNI EN 292-1	Edit. 1991
UNI EN 292-2	Edit. 1991
CEI EN 50106	Edit. 1997
CEI EN 55014-1	Edit. 1998
CEI EN 55014-2	Edit. 1998
CEI EN 50081-1	Edit. 1993
CEI EN 61000-3-2	Edit. 1993
CEI EN 61000-3-3	Edit. 1994
CEI EN 60335-1	Edit. 2004
CEI EN 60335-2-89	Edit. 2004
EN 50366	Edit. 2003

ITALIANO

Vi ringraziamo per avere scelto uno dei nostri prodotti. Avete certamente fatto un buon investimento e siamo sicuri che il nostro apparecchio ve lo proverà. Lo stesso è stato progettato accuratamente perché possa fornire le massime prestazioni, nelle migliori condizioni di sicurezza e di economia. Durante il processo produttivo sono stati inoltre eseguiti numerosi e severi controlli.

SEGUIRE CON CURA LE DISPOSIZIONI SEGUENTI PER EVITARE RISCHI ALL'UTILIZZATORE, DANNI ALL'APPARECCHIO O COMPROMISSIONE DELLE PRESTAZIONI.

LA NS. SOCIETÀ' DECLINA OGNI RESPONSABILITÀ NEL CASO LA FUNZIONALITÀ ORIGINALE DELL'APPARECCHIO RISULTI ALTERATA DA MODIFICHE DI QUALSIASI TIPO (AGGIUNTA O ELIMINAZIONE DI PARTI ELETTRICHE O MECCANICHE) O INOSSERVANZA DELLE ISTRUZIONI RIPORTATE NEL PRESENTE MANUALE.

INSTALLAZIONE e AVVERTENZE



ATTENZIONE
IL SIMBOLO A LATO SIGNIFICA CHE L'OPERAZIONE E' A CARICO DI TECNICI AUTORIZZATI O PERSONA ESPERTA:
 persona in possesso dell'addestramento tecnico e dell'esperienza necessaria a renderla consapevole dei rischi cui è esposta nell'eseguire un compito e metterla un grado di adottare le misure necessarie a rendere minimo l'eventuale danno a se stessa o ad altre persone.

1. Togliere l'imballo dall'apparecchio. Gli elementi dell'imballo (sacchetti di plastica, chiodi, viti, polistirolo, ecc non devono essere lasciati alla portata dei bambini in quanto potenziale fonte di pericolo.
2. Controllare che l'apparecchio non sia stato danneggiato dal trasporto.
3. Pulire l'apparecchio (interno/esterno) come specificato in MANUTENZIONE PERIODICA.
4. Non sistemare l'apparecchio all'aperto e non esporlo a pioggia: le condizioni ambientali esterne per il regolare funzionamento dell'apparecchio sono specificate nella targhetta DATI TECNICI posta sull'apparecchio.
5. L'apparecchio va sistemato su una superficie piana e per il buon funzionamento è indispensabile che lo stesso sia perfettamente livellato: per ottenere ciò agire sui piedi regolabili.
6. Sistemare l'apparecchio in un luogo aerato, lontano da fonti di calore (termosifoni, cucine) e non esposto ai raggi del sole. Per l'illuminazione della zona di posizionamento si suggerisce l'uso di lampade a fluorescenza.
7. L'apparecchio deve essere appoggiato al muro, verificando prima se nel corredo del mobile sono presenti distanziali retro da apporre. Nel caso esso debba essere spostato, staccare prima della movimentazione il cavo spina dalla presa di corrente.
8. Non appoggiare nulla sopra l'apparecchio es. contenitori, piante, ecc. e lasciare uno spazio libero di almeno 50 cm al di sopra dell'apparecchio.
9. L'apparecchio può essere dotato di serratura per la chiusura della/e porta/e (opzionale). In tal caso, le chiavi di chiusura debbono essere tenute al di fuori della portata dei bambini.
10. Non toccare l'apparecchio in funzione e piedi nudi o con le mani bagnate;
11. L'uso di questo apparecchio da parte di bambini o di persone affette da disabilità fisica, sensoriale, mentale o motoria o persone che non hanno la conoscenza e l'esperienza necessarie potrebbe creare situazioni pericolose. Le persone responsabili della loro sicurezza devono dare istruzioni esplicite o controllare l'uso dell'apparecchio;
12. Assicurarsi che i bambini non giochino con l'apparecchio.



ATTENZIONE
NON BAGNARE LE PARTI DEL MOBILE OVE SIANO PRESENTI COMPONENTI ELETTRICHE.
NON FORZARE LE PARTI OVE SIANO PRESENTI COMPONENTI DEL CIRCUITO FRIGORIFERO.
L'APPARECCHIO NON E' IDONEO PER INSTALLAZIONE IN AMBIENTI CON PERICOLO DI INCENDIO O DI ESPLOSIONE O SOTTOPOSTI A RADIAZIONI.
NON TOCCARE L'APPARECCHIO IN FUNZIONE A PIEDI NUDI O CON LE MANI BAGNATE



ALLACCIAMENTO ALLA RETE ELETTRICA
 Controllare che la tensione effettiva di rete corrisponda a quella indicata sulla targhetta dati tecnici.
 La linea/presa di alimentazione elettrica a cui deve essere allacciato il frigorifero deve essere adeguatamente protetta e collegata all'impianto generale di terra secondo le norme vigenti (es. da interruttore magnetotermico differenziale ad alta sensibilità $I_n = 16 \text{ A}$, $I_d = 30 \text{ mA}$).

LA MESSA A TERRA DELL'INSTALLAZIONE E' UNA NORMA DI SICUREZZA ED INOLTRE E' OBBLIGATORIA PER LEGGE. LA NS. SOCIETÀ' AVENDO PREDISPOSTO, SECONDO LE NORME IN VIGORE, QUESTO COLLEGAMENTO, DECLINA TUTTE LE RESPONSABILITÀ PER EVENTUALI DANNI A PERSONE O COSE.

Non utilizzare assolutamente riduzioni, prese multiple o prolunghe ed assicurarsi che la portata elettrica dell'impianto elettrico e le prese di alimentazione siano conformi alle norme vigenti e adeguate alla potenza dell'apparecchio indicata sulla targa. In caso di dubbio, e per la verifica periodica della sicurezza generale dell'impianto e degli utilizzatori, rivolgersi a personale professionalmente qualificato.

CONDIZIONI AMBIENTALI

Per mantenere il clima ambiente nel luogo di installazione entro i limiti stabiliti nella targhetta dati tecnici può essere necessario installare un impianto di condizionamento dell'aria. Tale impianto dovrebbe prevedere il controllo dell'umidità relativa in quanto un'umidità eccessiva nuoce al buon funzionamento dell'apparecchio.
 La posizione del mobile dovrebbe essere tale da limitare o evitare le correnti d'aria.
 I mobili non devono essere installati vicino alle porte o in zone esposta forti movimenti d'aria provenienti, per esempio, da bocchette di impianti di condizionamento, ventilazione o riscaldamento.

MESSA IN SERVIZIO

Prima di collegare la macchina alla presa di corrente lasciarla ferma per circa 1 ora. Nel caso il trasporto sia avvenuto posizionando l'apparecchio in posizione orizzontale, è buona norma attendere 24 ore.

Dopo il collegamento, lasciare funzionare l'apparecchio vuoto per almeno due ore a luci spente, dopodiché si può procedere al caricamento del prodotto stando attenti a non posizionarlo oltre le sponde dei ripiani, in quanto oltre la parte anteriore del ripiano la temperatura non è sufficiente per una corretta conservazione, mentre su quella posteriore ostruisce la buona circolazione dell'aria refrigerata.

LA DISPOSIZIONE DEI PRODOTTI ALL'INTERNO DELL'APPARECCHIO NON DEVE MAI SUPERARE LE INDICAZIONI DI LIVELLO MAX DI CARICO ALL'INTERNO DELLA VASCA (LINEE ROSSE).

NON INSERIRE MEDICINALI O ALTRI PRODOTTI DI GENERE FARMACEUTICO O SIMILARE.

NON INTRODURRE ALL'INTERNO DEGLI APPARECCHI PRODOTTI AFFUMICATI O PRODOTTI CON RESIDUI ACETOSI O PICCANTI, DAL MOMENTO CHE IL RAME DELL'EVAPORATORE SI POTREBBE DANNEGGIARE.

IMMETTERE IL PRODOTTO NELL'APPARECCHIO, GIÀ ALLA TEMPERATURA DI CONSERVAZIONE; I PRODOTTI SURGELATI, DEVONO AVERE UNA TEMPERATURA DI CONSERVAZIONE NON SUPERIORE A -18°C, AD ECCEZIONE DI BREVI PERIODI AMMESSI A -15°C;

ACCESSORI

Utilizzare esclusivamente gli accessori forniti con il mobile. Eventuali aggiunte "fai da te" possono disturbare la regolare circolazione dell'aria causando un cattivo funzionamento dell'apparecchio.

CONSIGLI PER LA SALVAGUARDIA DELL'AMBIENTE

Imballo

Il materiale di imballo è riciclabile al 100% ed è contrassegnato con il simbolo del riciclaggio. Per lo smaltimento seguire le normative locali. Il materiale di imballaggio (sacchetti di plastica, parti in polistirolo, ecc.) deve essere tenuto fuori della portata dei bambini in quanto potenziale fonte di pericolo.

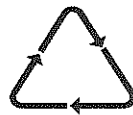

Prodotto

Questo apparecchio è contrassegnato in conformità alla Direttiva Europea 2002/96/EC, Waste Electrical and Electronic Equipment (WEEE). Assicurandosi che questo prodotto sia smaltito in modo corretto, l'utente contribuisce a prevenire le potenziali conseguenze negative per l'ambiente e la salute. Il simbolo sul prodotto o sulla documentazione di accompagnamento indica che questo prodotto non deve essere trattato come rifiuto domestico ma deve essere consegnato presso l'adeguato punto di raccolta per il riciclaggio di apparecchiature elettriche ed elettroniche. Per ulteriori informazioni sul trattamento, recupero e riciclaggio di questo prodotto, contattare l'adeguato ufficio locale, il servizio di raccolta dei rifiuti domestici o il distributore presso il quale il prodotto è stato acquistato o acquisito.

MANUTENZIONE PERIODICA

Qualsiasi intervento effettuato sull'apparecchio da parte dell'utente richiede assolutamente il distacco della spina dalla presa di corrente. Le parti meccaniche del frigorifero non necessitano di alcuna manutenzione periodica, ma per la lunga durata dell'apparecchio è indispensabile un'accurata pulizia periodica.

- **MOBILE ESTERNO:** è sufficiente pulirlo con un panno morbido asciutto, nel caso di macchie resistenti utilizzare acqua tiepida e detersivi neutri, successivamente sciacquare bene ed asciugare;
- **PARTI IN ACCIAIO:** lavare con acqua tiepida e saponi neutri, asciugare con un panno morbido, evitare pagliette o lana di acciaio che possono deteriorare la superficie;
- **PARTI IN MATERIALE PLASTICO:** lavare con acqua e saponi neutri. Sciacquare ed asciugare con un panno morbido, evitare assolutamente l'uso di alcool, acetone e altri solventi che deteriorano permanentemente le superfici;
- **PARTI IN VETRO:** usare unicamente prodotti specifici, evitare l'uso di acqua che potrebbe depositare calcare sulla superficie della vetrata.

Per le operazioni di pulizia della vasca e procedere come segue:

1. Spegner l'apparecchio e staccare la spina dalla presa di corrente.
2. Togliere il prodotto e i ripiani dalla vasca.
3. Lasciare la porta aperta ed aspettare che la temperatura interna della vasca sia uguale a quella ambiente.
4. Procedere all'operazione di lavaggio e asciugatura della vasca interna con un panno utilizzando detersivo neutro.
5. Non usare getti d'acqua nelle operazioni di pulizia, si possono danneggiare le parti elettriche.

Successivamente, riposizionare i ripiani e riattivare l'apparecchio e dopo circa un ora di funzionamento con le luci spente è possibile caricare nuovamente i prodotti.

Una volta l'anno pulire le guarnizioni della porta con l'aiuto di sapone neutro ed acqua calda. Risciacquare ed asciugare; un leggero strato di vaselina dovrebbe poi essere applicato al fine di mantenere le guarnizioni della porta morbida e flessibile.

In questa operazione non usare assolutamente oggetti appuntiti che potrebbero danneggiare la guarnizione.

SBRINAMENTO MANUALE

A causa della condensazione dell'umidità presente nell'aria, sulle parti interne dell'apparecchio si forma uno strato di brina che diminuisce la resa frigorifera della macchina. Per tale motivo può essere necessario eliminare, mediante raschietto in plastica, la strato di ghiaccio depositato.

Tuttavia, quando tale strato supera i 4/5 mm in spessore, si deve procedere allo sbrinamento dell'apparecchio, seguendo quanto riportato nel seguito:

- Staccare la spina dalla presa ed aprire l'apparecchio.
- Per il modello
 - negativo a freddo statico togliere il tappo di plastica a T posizionato sulla parte bassa anteriore del mobile e reinserirlo dalla parte idonea per l'eliminazione dell'acqua, quindi posizionare sotto una bacinella per recuperare l'acqua
 - con roll-bond lo scarico si trova sulla parte bassa posteriore,
- Riporre la merce in un altro apparecchio frigorifero; qualora non fosse disponibile, posizionare il materiale in una scatola da avvolgere con coperte ed accelerare quanto possibile l'operazione di sbrinamento
- Coadiuvare l'evacuazione dell'acqua con raschietto in plastica o spugna imbevuta in acqua tiepida
- Eliminare tutta l'acqua ed asciugare completamente l'interno
- Inserire la spina e, dopo aver raggiunto la temperatura desiderata, inserire la merce.

PULIZIA CONDENSATORE ALETTATO (OGNI MESE)

Attenzione: l'operazione riportata nel seguito deve essere eseguita da un tecnico specializzato.

Procedere periodicamente alla pulizia del condensatore alettato (se presente) da impurità (polveri e detriti) che si accumulano tra le alette e sa superficie frontale, ostacolando una buona circolazione dell'aria. Un condensatore sporco influisce negativamente sulla resa dell'impianto, facendone scendere le prestazioni e determinando inutili consumi di energia elettrica. Si può utilizzare un comune aspirapolvere o in mancanza una spazzola a setole

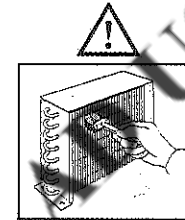

INCONVENIENTI e RIMEDI

L'apparecchio non funziona:

- Controllare che la corrente arrivi regolarmente alla presa;
- Controllare che la spina sia bene inserita nella presa;

La temperatura interna non è sufficientemente bassa controllare che:

- Gli alimenti o qualche oggetto non impediscano la perfetta chiusura dell'apparecchio;
- L'apparecchio non si trovi vicino ad una fonte di calore;
- L'apparecchio sia appoggiato al muro e che la griglia frontale sia libera da ostruzioni;
- La porta sia perfettamente chiusa
- Il termostato sia posizionato correttamente;
- Il condensatore non risulti intasato o ostruito; per la pulizia utilizzare una spazzola a setole o un aspirapolvere;

L'apparecchio è rumoroso controllare che:

- Tutte le viti e i bulloni siano ben serrati;
- Qualche tubo o pala non sia in contatto con qualche altra parte dell'apparecchio;
- L'apparecchio sia ben livellato;

Se si forma della condensa all'interno del frigorifero:

- Ciò è normale durante i periodi di elevata umidità;
- Parte di questa umidità è da considerarsi normale nelle zone dove gli alimenti non sono incartati o contenuti in recipienti non coperti;
- L'apertura frequente o per un prolungato periodo delle porte sarà da ritenersi la causa della formazione della condensa all'interno del frigorifero. Verificare la corretta chiusura delle porte

SE GLI INCONVENIENTI DOVESSERO CONTINUARE CONTATTARE IL PIÙ VICINO CENTRO DI ASSISTENZA



SE IL CAVO DI ALIMENTAZIONE È DANNEGGIATO, ESSO DEVE ESSERE SOSTITUITO DAL COSTRUTTORE O DAL SUO SERVIZIO DI ASSISTENZA TECNICA O COMUNQUE DA UNA PERSONA CON QUALIFICA SIMILARE, IN MODO DA PREVENIRE OGNI RISCHIO.

LE RIPARAZIONI E LA SOSTITUZIONE DELLE LAMPADINE DEVE ESSERE ESEGUITO DA PERSONALE TECNICO QUALIFICATO CON L'APPARECCHIO SCOLLEGATO DALLA RETE ELETTRICA. SOSTITUIRE LE LAMPADINE CON LAMPADINE IDENTICHE.

TUTTE LE OPERAZIONI DI MANUTENZIONE STRAORDINARIA DEVONO ESSERE EFFETTUATE DA PERSONALE TECNICO QUALIFICATO.

COMANDI

1. **INDICATORE DI TEMPERATURA:** a seconda delle versioni, può essere un termometro, per l'indicazione della temperatura all'interno del mobile, o un termostato elettronico che ne consente anche la regolazione. In questo ultimo caso, per i dettagli di impostazione vedere il libretto di istruzioni del termostato allegato;
2. **INTERRUTTORE VENTILAZIONE INTERNA** (se presente): esclude o inserisce la ventola interna vasca. Per il corretto funzionamento del mobile, mantenere la ventola in funzione sempre, tranne in caso di prolungata apertura della porta (ad esempio in caso di carico merce);
3. **MANOPOLA TERMOSTATO** (se presente): prevista laddove assente il termostato elettronico. Deve essere regolata su una posizione media per una conservazione ottimale. Per ottenere una temperatura più calda, girare la manopola del termostato in senso antiorario e cioè verso i numeri più bassi, mentre per ottenere una temperatura più fredda posizionarla sui numeri più alti;
4. **TERMOSTATO ELETTRONICO (DIGITALE)** (se presente): fare riferimento alla documentazione (libretto istruzioni termostato) allegata all'interno del banco;
5. **INTERRUTTORE LUCE** (se presente): permette di accendere o spegnere le luci.

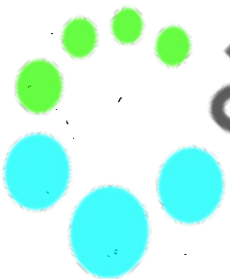

allestimenti e pubblicità
COPIA RISERVATA AD USO INTERNO